

# SFA Modelle

**(Superior Fine Adjustment)**

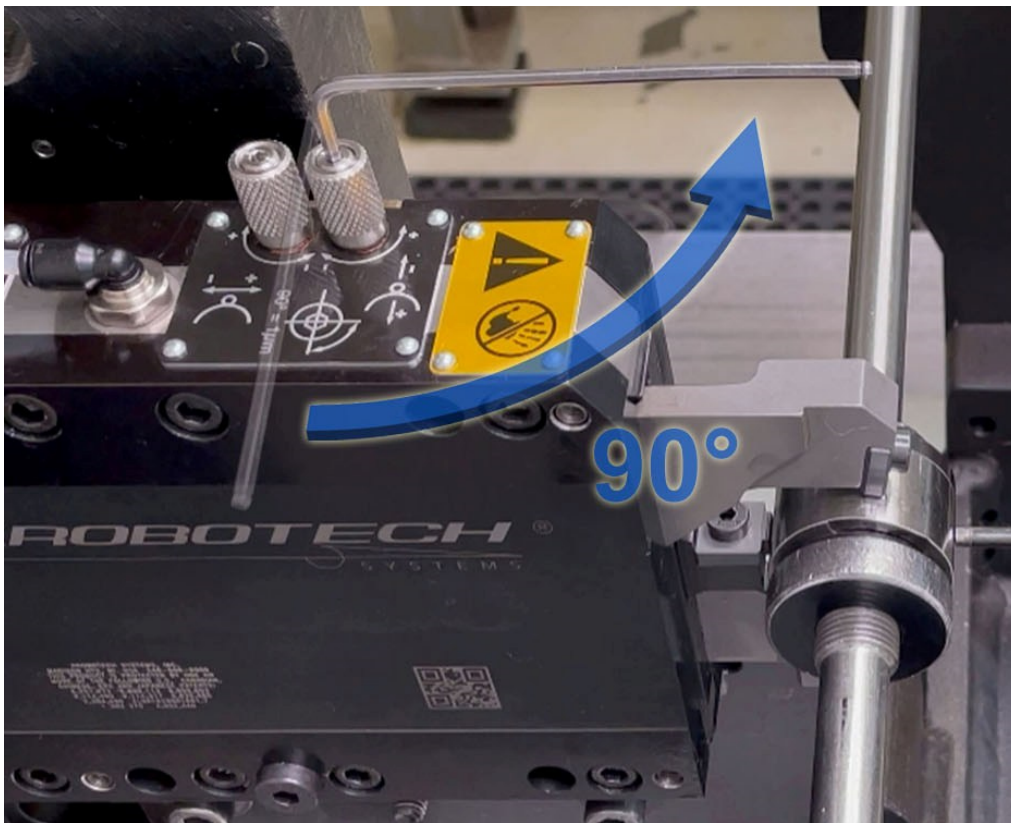

**90° = 0.001mm Feinverstellung**

**WELTWEIT FÜHREND IN DER  
LÜNETTENTECHNOLOGIE**

[www.arobotech.com](http://www.arobotech.com)

## Über uns

Arobotech Systems ist ein weltweit führender Hersteller von Lünetten für Schleifmaschinen. AUTO REST<sup>®</sup> Schleiflünetten sind als Industriestandard anerkannt.

Unsere Firmenzentrale für Entwicklung, Produktion, Verkauf und Service befindet sich in Madison Heights, Michigan USA.

Weitere Verkaufs- und Service-Büros gibt es in Deutschland, Japan, China, Indien und Korea.



## Funktionsprinzip

### Genauigkeit

Arobotech bietet die Original Gleitführungsbauart für unübertroffene Zentriergenauigkeit. Jede Auto Rest<sup>®</sup> Schleiflünette wird auf 0.001mm Wiederholgenauigkeit getestet und zertifiziert.

### Selbstzentrierung

Die geradlinige Bewegung des Gleitführungsprinzips ermöglicht die einzigartige Selbstzentrierung über den gesamten Arbeitsbereich der Auto Rest<sup>®</sup> Schleiflünette.

### Nachlaufendes Abstützen (Follow-down)

Dieses Merkmal ermöglicht die Abstützung direkt an der Schleifposition. Das dynamische Selbstzentrierprinzip kompensiert den abnehmenden Werkstückdurchmesser. Somit wird das Werkstück während des Schleifzyklus im Zentrum gehalten.

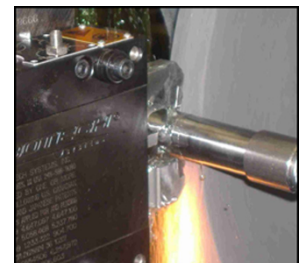
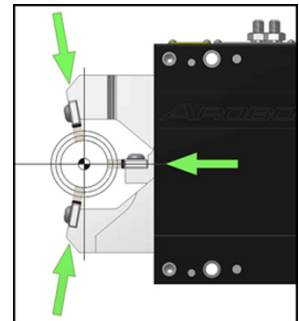

## Vorteile für die Anwendung

### Verbesserte Qualität

- Verbesserung der Rundheit bei nachlaufendem Abstützen
- Verbesserte Maßkontrolle durch exaktes Halten der Werkstückposition während des Schleifprozesses
- Verbesserung der Konzentrität - das Selbstzentrierverhalten kompensiert automatisch Durchmessertoleranzen

### Weitere Vorteile

- Verminderung von Teileausschuss durch akkurate, wiederholgenaue Ausrichtung der Werkstücke
- Stabile Abstützung erlaubt aggressiveres Schleifen und damit Verbesserung der Schleifzeiten
- Hochgenaue Abstützung auch ohne Reitstock möglich
- Lünettenlösungen für Abstützdurchmesser von 1-250mm
- Kurze Umrüstzeiten

## Inhaltsverzeichnis

Außenrundscheifen	Seite 3 - 8
Scheifen von Kurbelwellen	Seite 9 - 13
Vorbereitung der Maschine	Seite 14
Montagesockel	Seite 15
Zubehör	Seite 16
Service	Seite 17
Reparatur	Seite 18

## Bauform des Spannzubehörs

Die Auswahl des Modells und der Bauform einer AUTO REST<sup>®</sup> Schleiflünette ist abhängig von Werkstückdurchmesser und Anforderung des Schleifverfahrens. Lünettenmodelle mit direkt an den Armen montierten Verschleißplatten sind häufig eine günstige Wahl. Bei Modellen mit zusätzlichen Spannbacken können spezielle Anforderungen, wie größerer Spanndurchmesser, außermittiges Abstützen, etc. bedient werden.

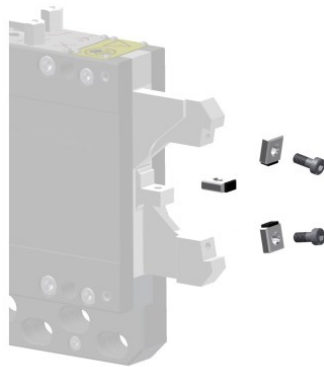
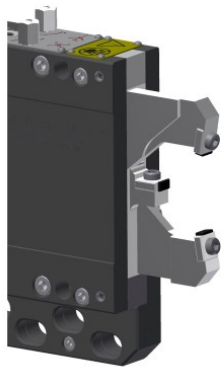

### Direkt montierte Verschleißplatten

- Verschleißplatten werden als Satz (3 Stück) geliefert
- Spannungsbereich durch Artikelbezeichnung definiert
- Sonderausführungen (z.B. außermittig) verfügbar

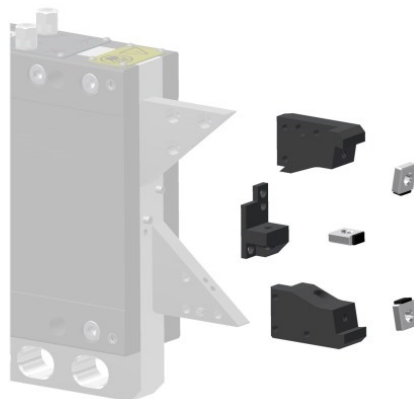

### Verschleißplatten bei zusätzlichen Spannbacken

- Spannbacken werden als Satz (3 Stück) geliefert
- Spannungsbereich durch Artikelbezeichnung definiert
- Unterschiedliche Backenwinkel möglich
- Sonderausführungen (z.B. außermittig, breiter, schmaler) für Spannbacken und Verschleißplatten verfügbar

## Produktübersicht – Außenrundscheifen

Merkmale:

- Armrückzug für die Be- und Entladung
- Festes oder nachlaufendes Abstützen
- Horizontale und vertikale SFA 0.001mm / 90° Feinverstellung
- Visible Zero – Nullstellung der Feinjustierung
- Oberer Arm für Messkopf-Freistellung möglich
- Halter für die Endlagenüberwachung
- Untere Anbauleiste
- Seitlich montierter Zylinder

\*\*\* siehe Datenblatt für modellspezifische Merkmale \*\*\*

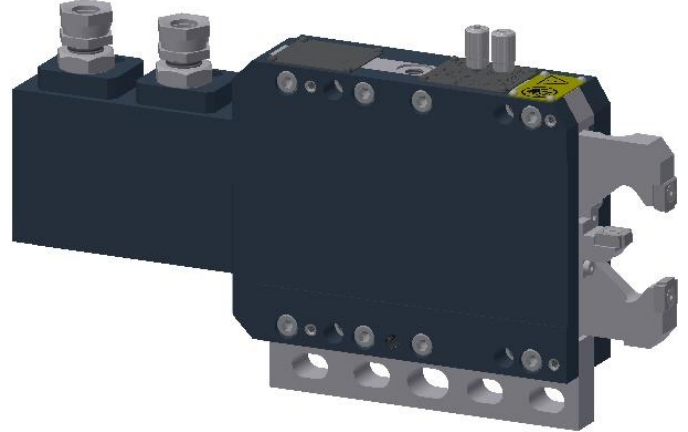

## Modelle mit direkt montierten Verschleißplatten

Modelle		GR-4000		GR-4020		GR-4100	
ersetzt		GC29222Y		GR-3520V		GR-6030V	
Spannbereich gesamt	mm	2 - 30		15 - 40		15 - 60	
<b>Verschleißplattensatz 1</b>		2 - 4		15 - 35		15 - 50	
<b>Verschleißplattensatz 2</b>			4 - 12		20 - 40		25 - 60
<b>Verschleißplattensatz 3</b>			12 - 30				

## Modelle mit zusätzlichen Spannbacken

Modelle		GR-4300		GR-4400			
ersetzt		GR-115V		GR-320V			
Spannbereich gesamt	mm	15 - 60		10 - 90			
<b>Backensatz 1</b>		15 - 30		10 - 30			
<b>Backensatz 2</b>			30 - 45		30 - 50		
<b>Backensatz 3</b>				45 - 60		50 - 70	
<b>Backensatz 4</b>							70 - 90

Wir bieten außerdem kostenlosen technischen Support für alle Produkte an. Wenden Sie sich an [info@arobotech.de](mailto:info@arobotech.de) für kostenlose Unterstützung zu:

- \* Modellauswahl
- \* Anwendungsbewertung
- \* Sondermodelle
- \* 3D-Modelle
- \* Zubehör
- \* Maschinenintegration
- \* Modifikationen
- \* Sondermerkmale
- \* Montagesockel
- \* Ersatzteile

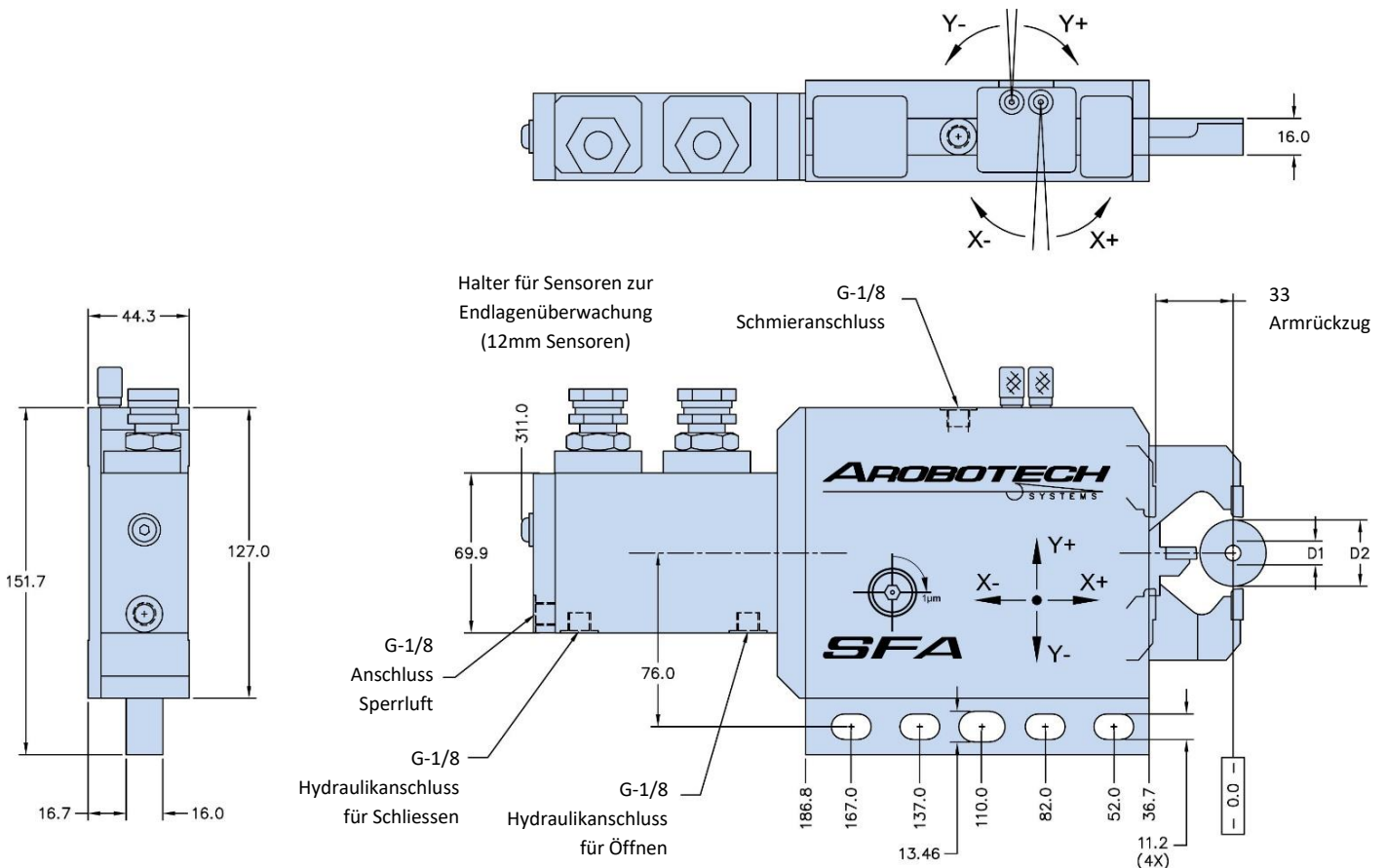

Verschleißplattensatz			1A	2A	3A
Min. Spanndurchmesser	D1	mm	2	4	12
Max. Spanndurchmesser	D2	mm	4	12	30

Feinverstellung in X-Richtung pro Schraubenumdrehung	mm	0.004
Feinverstellung in X-Richtung	mm	±0.20
Feinverstellung in Y-Richtung pro Schraubenumdrehung	mm	0.004
Feinverstellung in Y-Richtung	mm	±0.20
Kolbenfläche	cm <sup>2</sup>	6.5
Kolbenhub	mm	51
Arbeitsdruck	bar	15 – 30
Maximaldruck	bar	45
Sperrluftdruck	bar	0.3 – 0.5
Schmiervolumen	cm <sup>3</sup>	0.03 – 0.04
Schmierintervall		Pro Zyklus (oder alle 6 Minuten)
Wiederholgenauigkeit	mm	±0.001
Gewicht	kg	8.3
Max. Hubkapazität	kg	43

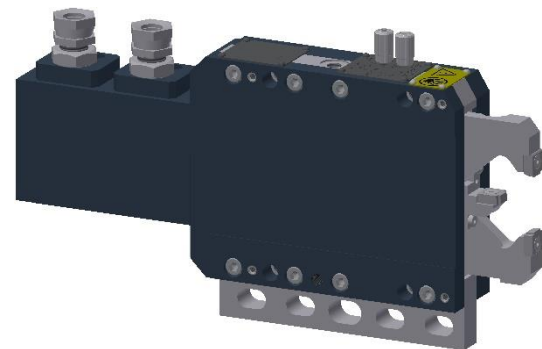

Funktionen:

- \* Armrückzug für Beladung
- \* Festes und nachlaufendes Abstützen
- \* horizontale und vertikale Feinjustierung
- \* 90° = 0.001mm Feinverstellung
- \* ‚Visible Zero‘ Justierschraube
- \* Halter für Endlage-Sensoren

Für den Einsatz werden noch benötigt:

- \* Satz Verschleißplatten
- \* Unterbau für Tischmontage

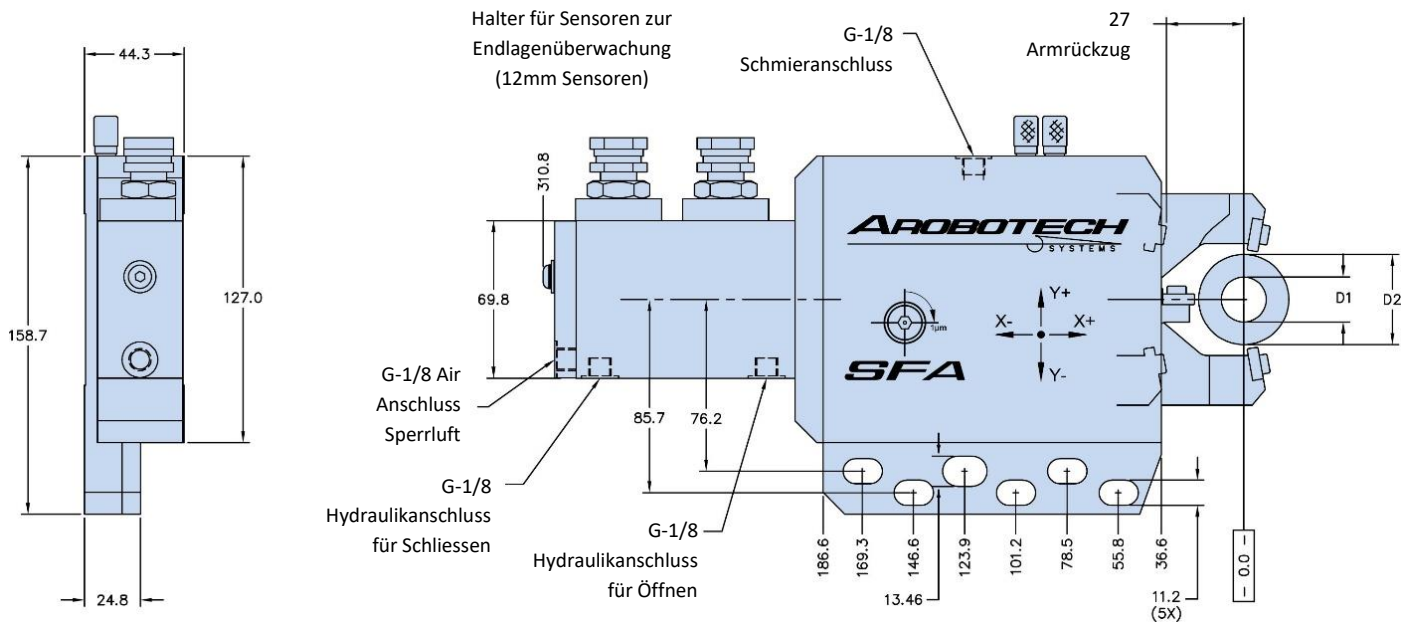
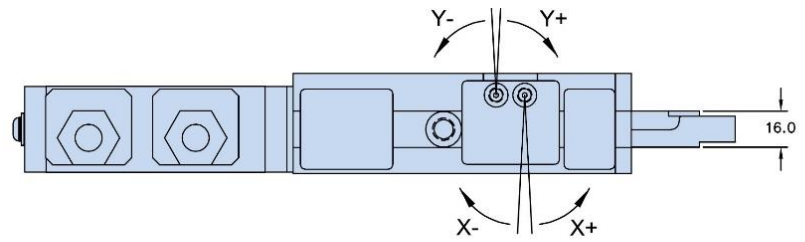

Verschleißplattensatz			1	2
Min. Spanndurchmesser	D1	mm	15	20
Max. Spanndurchmesser	D2	mm	35	40

Feinverstellung in X-Richtung pro Schraubenumdrehung	mm	0.004
Feinverstellung in X-Richtung	mm	±0.20
Feinverstellung in Y-Richtung pro Schraubenumdrehung	mm	0.004
Feinverstellung in Y-Richtung	mm	±0.20
Kolbenfläche	cm <sup>2</sup>	6.4
Kolbenhub	mm	51
Arbeitsdruck	bar	15 – 30
Maximaldruck	bar	45
Sperrluftdruck	bar	0.3 – 0.5
Schmiervolumen	cm <sup>3</sup>	0.03 – 0.04
Schmierintervall		Pro Zyklus (oder alle 6 Minuten)
Wiederholgenauigkeit	mm	±0.001
Gewicht	kg	8.5
Max. Hubkapazität	kg	43

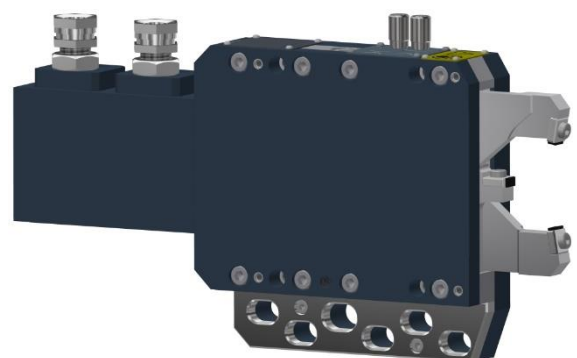

Funktionen:

- \* Armrückzug für Beladung
- \* Festes und nachlaufendes Abstützen
- \* horizontale und vertikale Feinjustierung
- \* 90° = 0.001mm Feinverstellung
- \* ‚Visible Zero‘ Justierschraube
- \* Halter für Endlage-Sensoren

Für den Einsatz werden noch benötigt:

- \* Satz Verschleißplatten
- \* Unterbau für Tischmontage

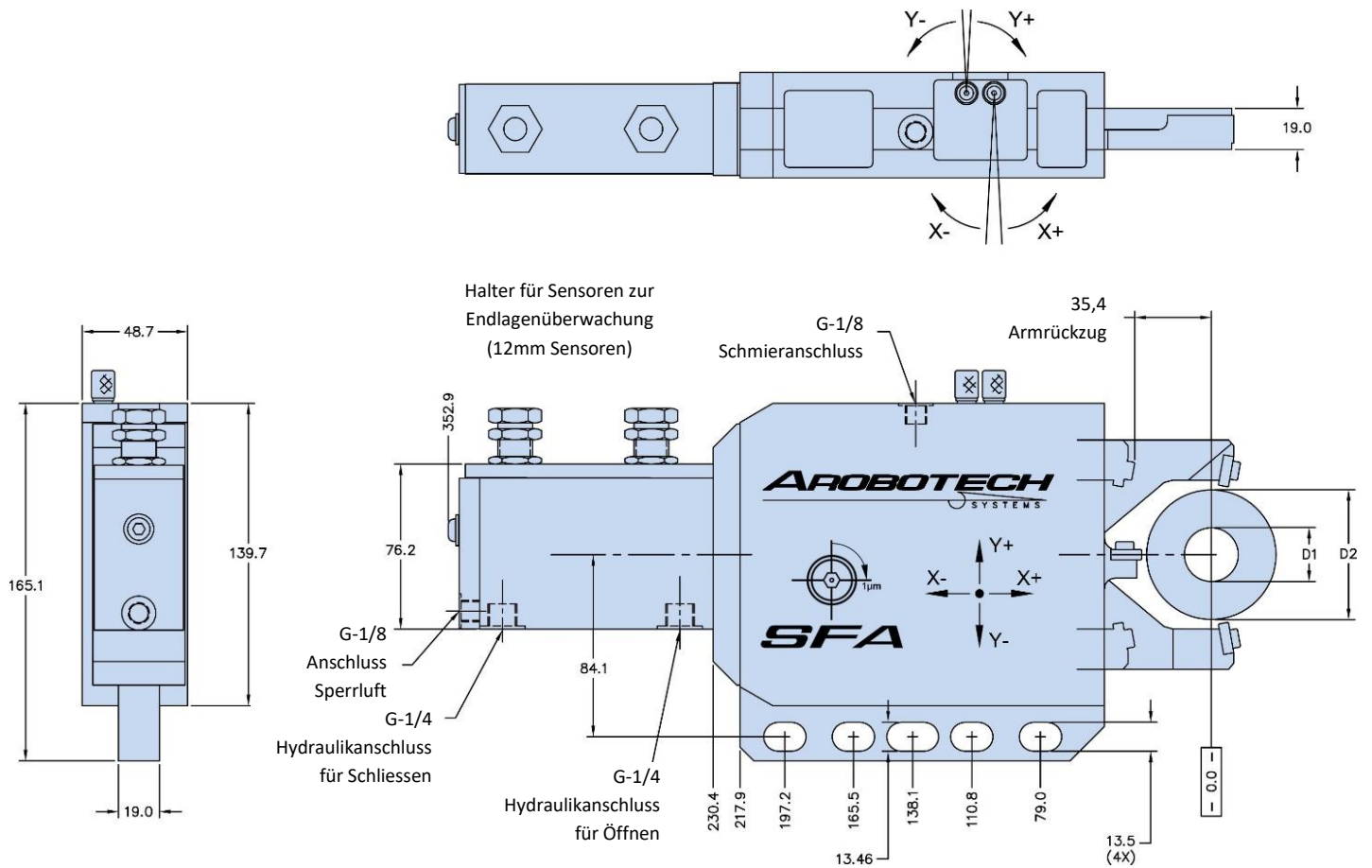

Verschleißplattensatz		1	2
Min. Spanndurchmesser	D1 mm	15	25
Max. Spanndurchmesser	D2 mm	50	60

Feinverstellung in X-Richtung pro Schraubenumdrehung	mm	0.004
Feinverstellung in X-Richtung	mm	±0.20
Feinverstellung in Y-Richtung pro Schraubenumdrehung	mm	0.004
Feinverstellung in Y-Richtung	mm	±0.20
Kolbenfläche	cm <sup>2</sup>	6.4
Kolbenhub	mm	69.5
Arbeitsdruck	bar	15 – 30
Maximaldruck	bar	45
Sperrluftdruck	bar	0.3 – 0.5
Schmiervolumen	cm <sup>3</sup>	0.04 – 0.06
Schmierintervall		Pro Zyklus (oder alle 6 Minuten)
Wiederholgenauigkeit	mm	±0.001
Gewicht	kg	11
Max. Hubkapazität	kg	43

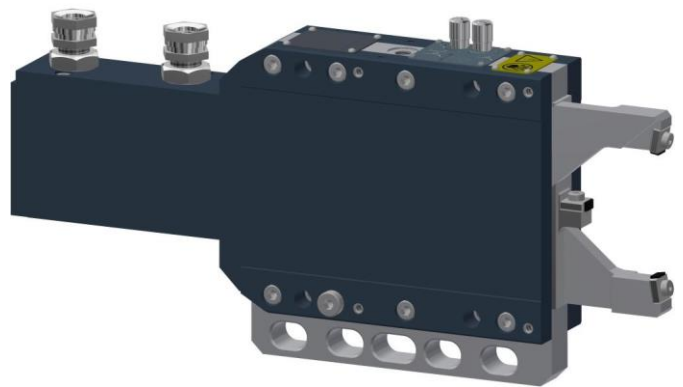

Funktionen:

- \* Armrückzug für Beladung
- \* Festes und nachlaufendes Abstützen
- \* horizontale und vertikale Feinjustierung
- \* 90° = 0.001mm Feinverstellung
- \* ‚Visible Zero‘ Justierschraube
- \* Halter für Endlage-Sensoren

Für den Einsatz werden noch benötigt:

- \* Satz Verschleißplatten
- \* Unterbau für Tischmontage

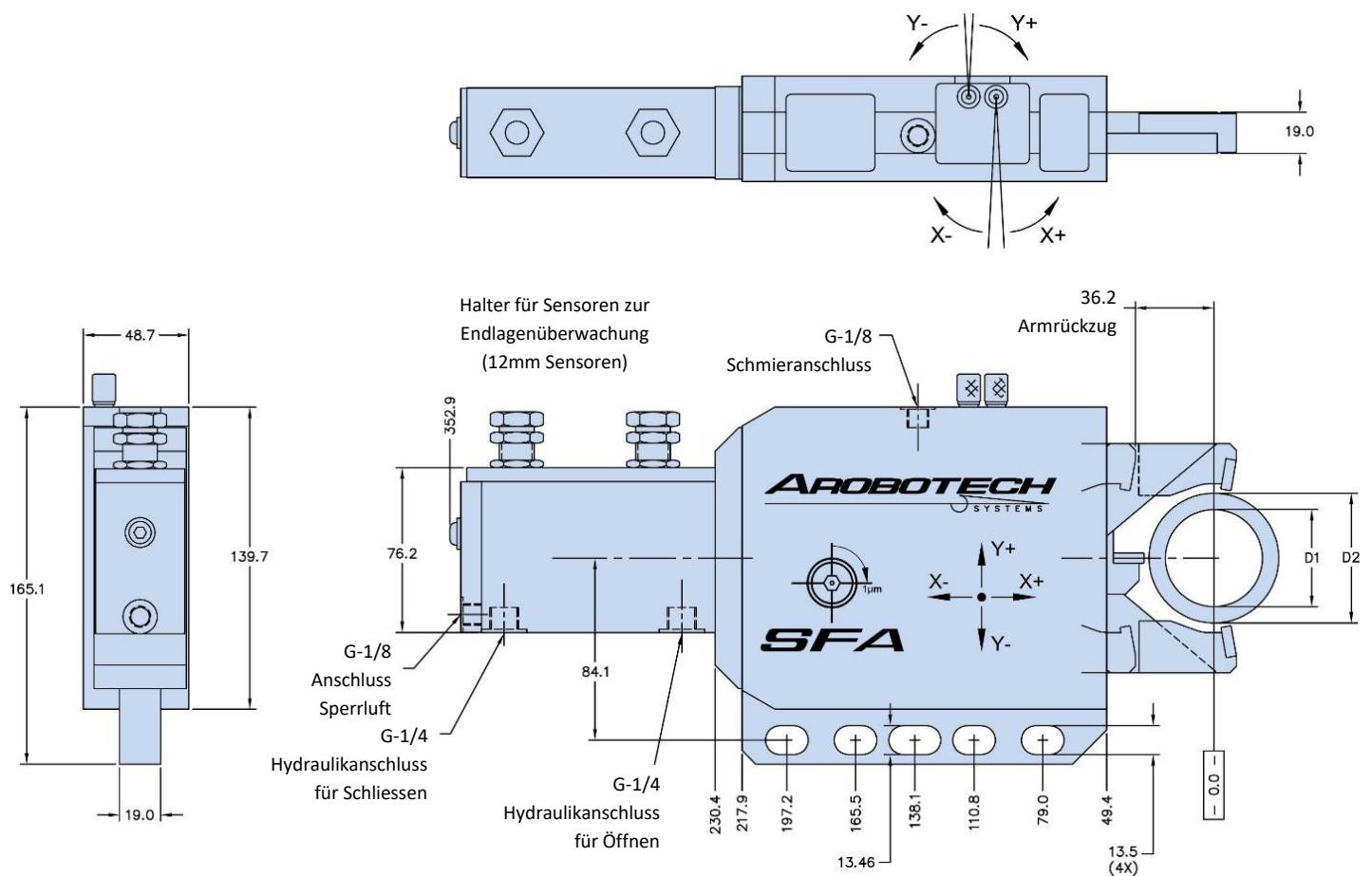

Backensatz			1	2	3
Min. Spanndurchmesser	D1	mm	15	30	45
Max. Spanndurchmesser	D2	mm	30	45	60

Feinverstellung in X-Richtung pro Schraubenumdrehung	mm	0.004
Feinverstellung in X-Richtung	mm	±0.20
Feinverstellung in Y-Richtung pro Schraubenumdrehung	mm	0.004
Feinverstellung in Y-Richtung	mm	±0.20
Kolbenfläche	cm <sup>2</sup>	6.4
Kolbenhub	mm	57.5
Arbeitsdruck	bar	15 – 30
Maximaldruck	bar	45
Sperrluftdruck	bar	0.3 – 0.5
Schmiervolumen	cm <sup>3</sup>	0.04 – 0.06
Schmierintervall		Pro Zyklus (oder alle 6 Minuten)
Wiederholgenauigkeit	mm	±0.001
Gewicht	kg	11
Max. Hubkapazität	kg	43

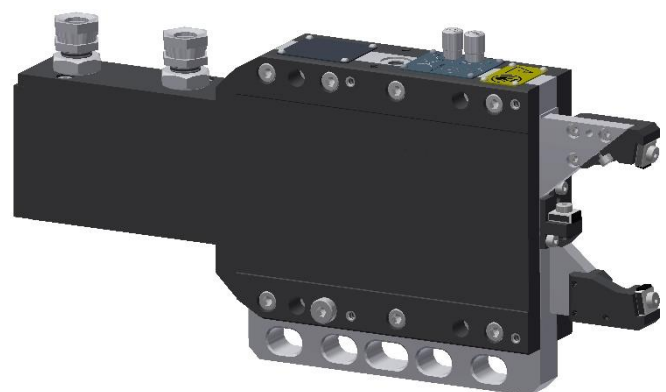

Funktionen:

- \* Armrückzug für Beladung
- \* Festes und nachlaufendes Abstützen
- \* horizontale und vertikale Feinjustierung
- \* 90° = 0.001mm Feinverstellung
- \* ‚Visible Zero‘ Justierschraube
- \* Halter für Endlage-Sensoren

Für den Einsatz werden noch benötigt:

- \* Satz Backen
- \* Satz Verschleißplatten
- \* Unterbau für Tischmontage



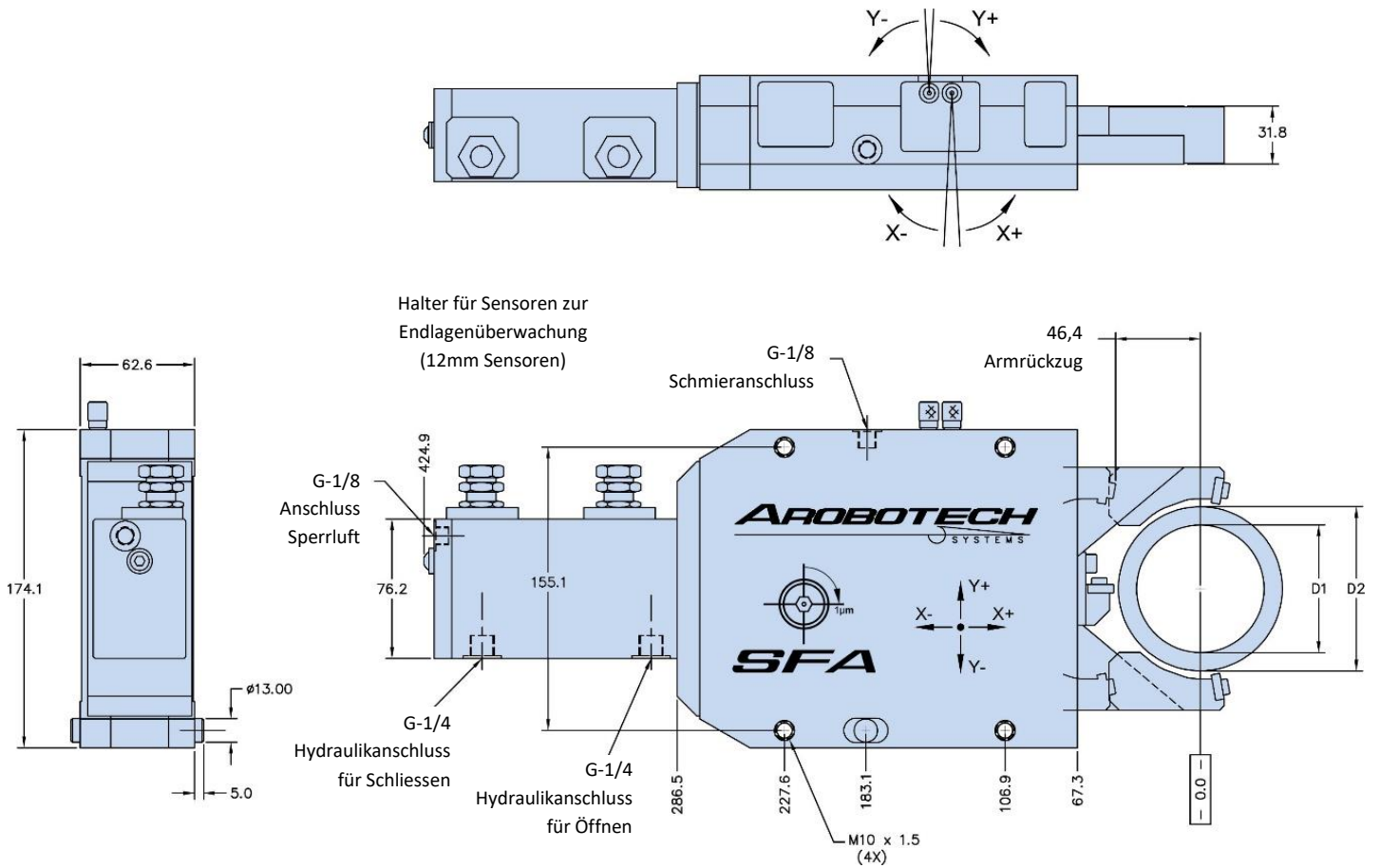

Backensatz			1	2	3	4
Min. Spanndurchmesser	D1	mm	10	30	50	70
Max. Spanndurchmesser	D2	mm	30	50	70	90

Feinverstellung in X-Richtung pro Schraubenumdrehung	mm	0.004
Feinverstellung in X-Richtung	mm	±0.20
Feinverstellung in Y-Richtung pro Schraubenumdrehung	mm	0.004
Feinverstellung in Y-Richtung	mm	±0.20
Kolbenfläche	cm <sup>2</sup>	11.4
Kolbenhub	mm	76
Arbeitsdruck	bar	15 – 30
Maximaldruck	bar	45
Sperrluftdruck	bar	0.3 – 0.5
Schmiervolumen	cm <sup>3</sup>	0.05 – 0.10
Schmierintervall		Pro Zyklus (oder alle 6 Minuten)
Wiederholgenauigkeit	mm	±0.001
Gewicht	kg	18
Max. Hubkapazität	kg	78

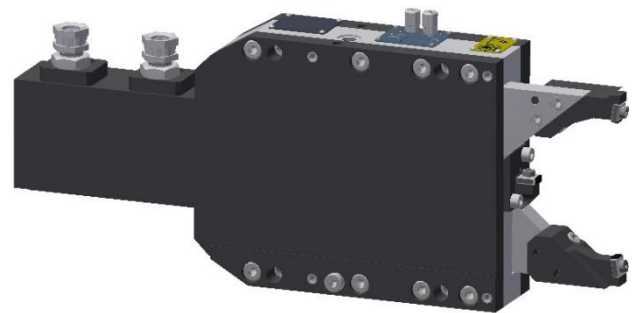

Funktionen:

- \* Armrückzug für Beladung
- \* Festes und nachlaufendes Abstützen
- \* horizontale und vertikale Feinjustierung
- \* 90° = 0.001mm Feinverstellung
- \* ‚Visible Zero‘ Justierschraube
- \* Halter für Endlage-Sensoren

Für den Einsatz werden noch benötigt:

- \* Satz Backen
- \* Satz Verschleißplatten
- \* Unterbau für Tischmontage

## Produktübersicht – Kurbelwellenlünetten

Merkmale:

- Armrückzug für die Be- und Entladung
- Verlängerte Backenausführung zur Schwingkreisfreistellung
- Festes oder nachlaufendes Abstützen
- Horizontale und vertikale SFA 0.001mm / 90° Feinverstellung
- Visible Zero – Nullstellung der Feinjustierung
- Oberer Arm für Messkopf-Freistellung möglich
- Halter für die Endlagenüberwachung
- Untere Anbauleiste
- Seitlich montierter Zylinder

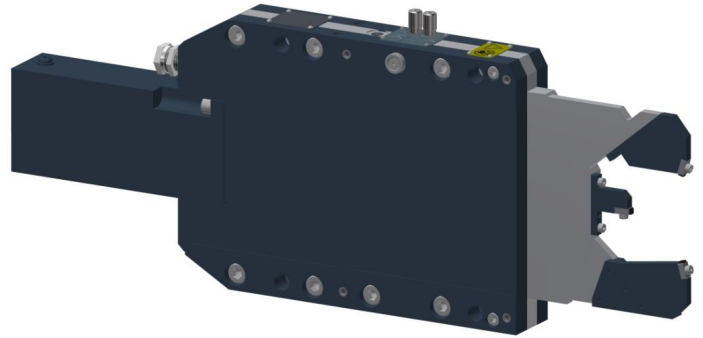

\*\*\* siehe Datenblatt für modellspezifische Merkmale \*\*\*

Modelle	GR-6000							GR-6100				
ersetzt	GR-1150V-SDG							GR-1350V				
Spannbereich	mm	15 - 95							43 - 95			
Backensatz 1		15 - 35						43 - 56				
Backensatz 2			25 - 45						56 - 69			
Backensatz 3				35 - 55						69 - 82		
Backensatz 4					45 - 65						82 - 95	
Backensatz 5						55 - 75						
Backensatz 6							65 - 85					
Backensatz 7								75 - 95				

Modelle	GR-6200							GR-6300				
ersetzt	GC29403A							GC30916A				
Spannbereich	mm	60 - 130							40 - 140			
Backensatz 1		60-70						40-62				
Backensatz 2			70-80						62-74			
Backensatz 3				80-90						74-96		
Backensatz 4					90-100						96-118	
Backensatz 5						100-110					118-140	
Backensatz 6							110-120					
Backensatz 7								120-130				

Außerdem bieten wir kostenlosen technischen Support für alle Produkte an. Wenden Sie sich an [info@arobotech.de](mailto:info@arobotech.de) für kostenlose Unterstützung zu:

- \* Modellauswahl
- \* Anwendungsbewertung
- \* Sondermodelle
- \* 3D-Modelle
- \* Zubehör
- \* Maschinenintegration
- \* Modifikationen
- \* Sondermerkmale
- \* Montagesockel
- \* Ersatzteile

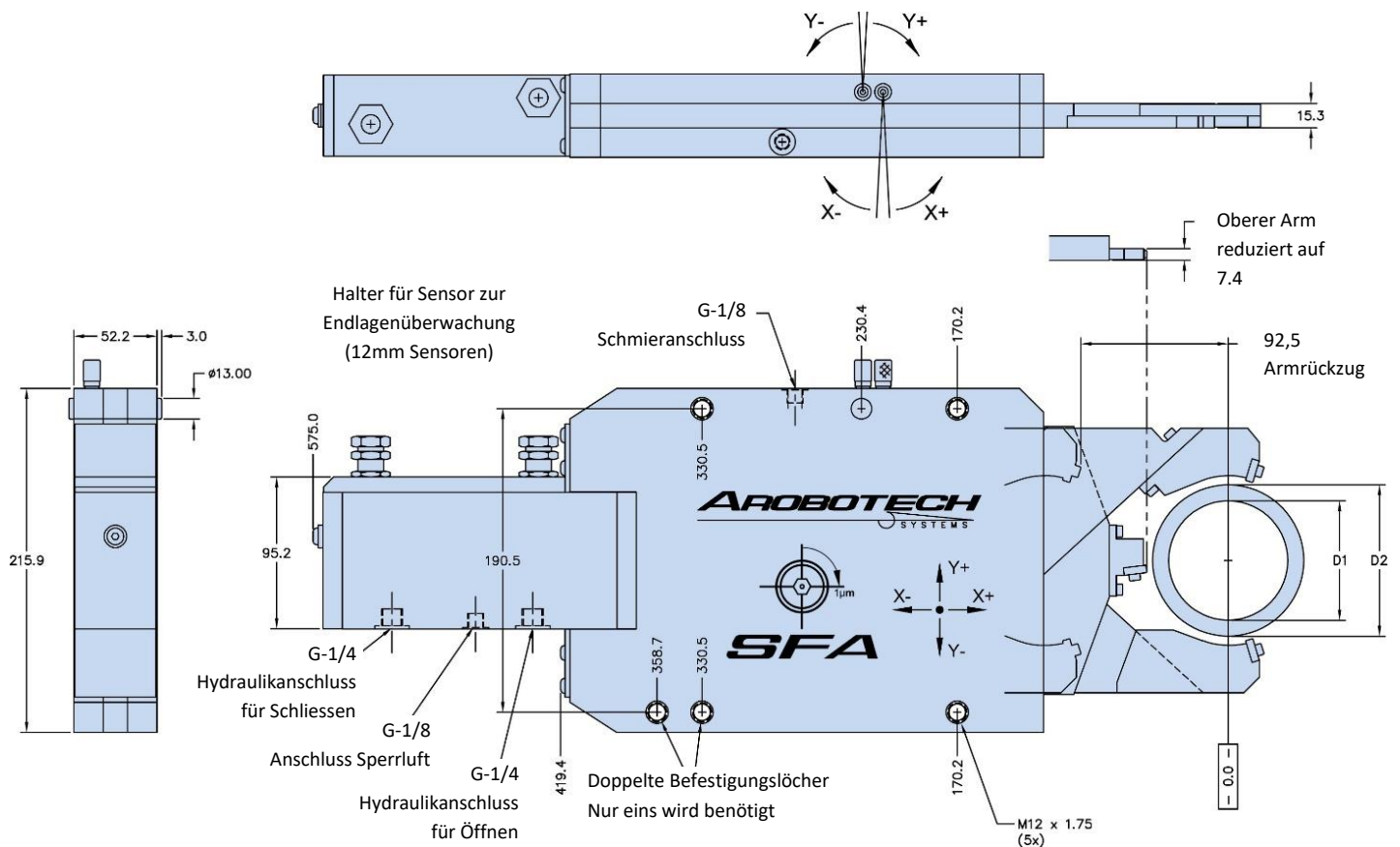

Backensatz			1	2	3	4	5	6	7
Min. Spanndurchmesser	D1	mm	15	25	35	45	55	65	75
Max. Spanndurchmesser	D2	mm	35	45	55	65	75	85	95

Feinverstellung in X-Richtung pro Schraubenumdrehung	mm	0.004
Feinverstellung in X-Richtung	mm	±0.20
Feinverstellung in Y-Richtung pro Schraubenumdrehung	mm	0.004
Feinverstellung in Y-Richtung	mm	±0.20
Kolbenfläche	cm <sup>2</sup>	11.4
Kolbenhub	mm	125.2
Arbeitsdruck	bar	10 – 27
Maximaldruck	bar	32
Sperrluftdruck	bar	0.3 – 0.5
Schmiervolumen	cm <sup>3</sup>	0.10 – 0.15
Schmierintervall		Pro Zyklus (oder alle 6 Minuten)
Wiederholgenauigkeit	mm	±0.001
Gewicht	kg	27
Max. Hubkapazität	kg	83

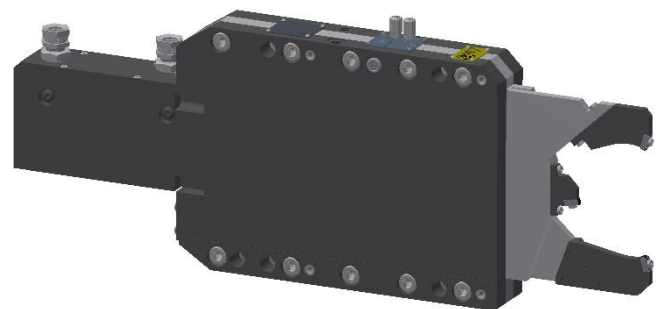

#### Funktionen:

- \* Armrückzug für Beladung
- \* verlängerte Reichweite für mehr Freiraum
- \* Festes und nachlaufendes Abstützen
- \* horizontale und vertikale Feinjustierung
- \* 90° = 0.001mm Feinverstellung
- \* ‚Visible Zero‘ Justierschraube
- \* Halter für Endlage-Sensor
- \* oberer Arm für einschwenkenden Messkopf auf Minimalmaß verschlankt

#### Für den Einsatz werden noch benötigt:

- \* Satz Backen
- \* Satz Verschleißplatten
- \* Unterbau für Tischmontage

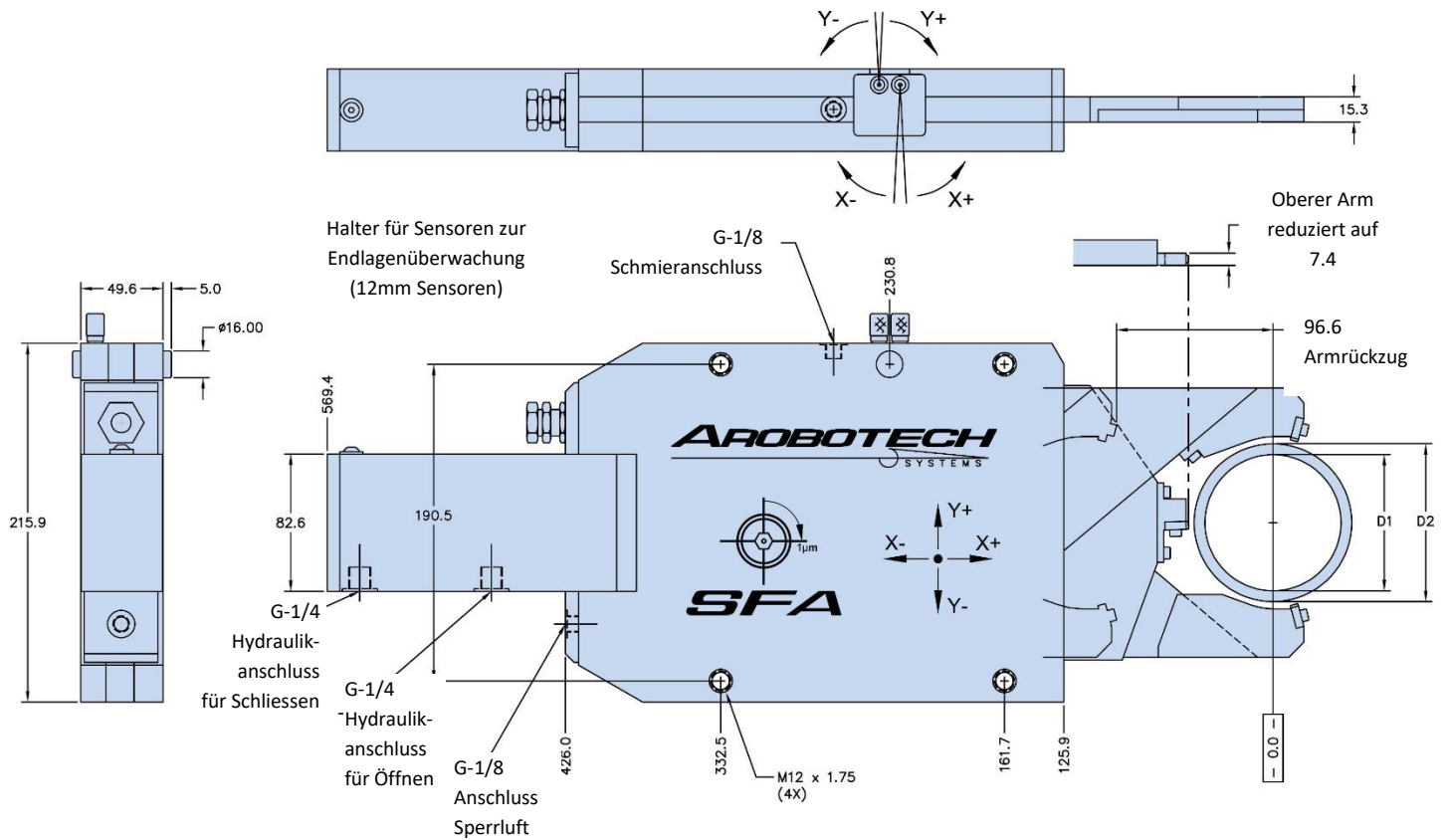

Backensatz			1	2	3	4
Min. Spanndurchmesser	D1	mm	43	56	69	82
Max. Spanndurchmesser	D2	mm	56	69	82	95

Feinverstellung in X-Richtung pro Schraubenumdrehung	mm	0.004
Feinverstellung in X-Richtung	mm	±0.20
Feinverstellung in Y-Richtung pro Schraubenumdrehung	mm	0.004
Feinverstellung in Y-Richtung	mm	±0.20
Kolbenfläche	cm <sup>2</sup>	11.4
Kolbenhub	mm	127
Arbeitsdruck	bar	10 – 27
Maximaldruck	bar	32
Sperrluftdruck	bar	0.3 – 0.5
Schmiervolumen	cm <sup>3</sup>	0.15 – 0.20
Schmierintervall		Pro Zyklus (oder alle 6 Minuten)
Wiederholgenauigkeit	mm	±0.001
Gewicht	kg	24
Max. Hubkapazität	kg	70

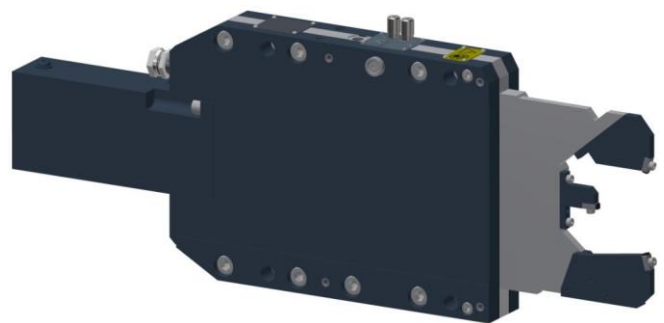

Funktionen:

- \* Armrückzug für Beladung
- \* Festes und nachlaufendes Abstützen
- \* horizontale und vertikale Feinjustierung
- \* 90° = 0.001mm Feinverstellung
- \* ‚Visible Zero‘ Justierschraube
- \* Halter für Endlage-Sensoren
- \* oberer Arm für einschwenkenden Messkopf auf Minimalmaß verschlankt

Für den Einsatz werden noch benötigt:

- \* Satz Backen
- \* Satz Verschleißplatten
- \* Unterbau für Tischmontage

# AUTO REST® Schleiflunette | GR-6200-000

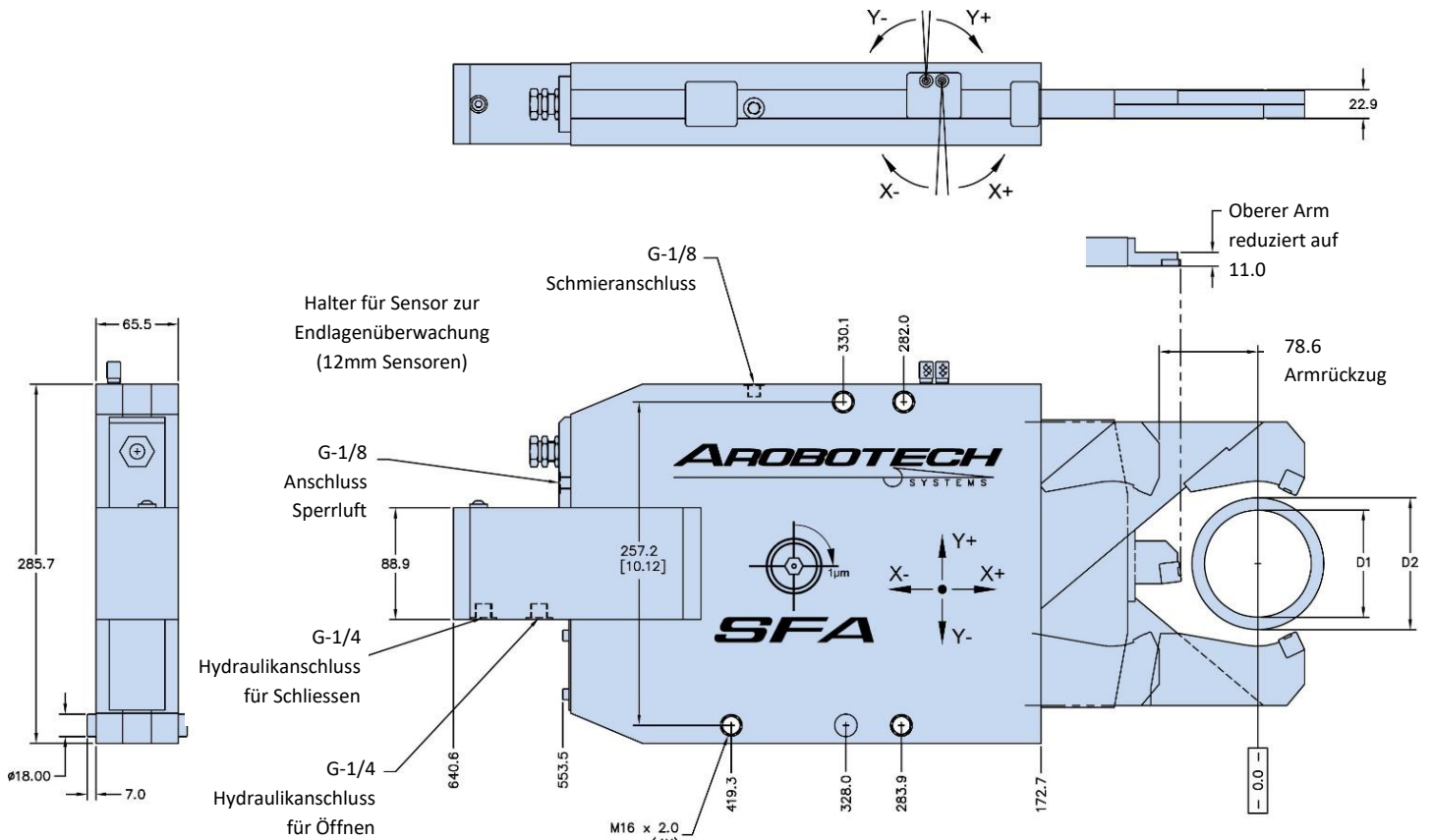

Backensatz			1	2	3	4	5	6	7
Min. Spanndurchmesser	D1	mm	60	70	80	90	100	110	120
Max. Spanndurchmesser	D2	mm	70	80	90	100	110	120	130

Feinverstellung in X-Richtung pro Schraubenumdrehung	mm	0.004
Feinverstellung in X-Richtung	mm	±0.20
Feinverstellung in Y-Richtung pro Schraubenumdrehung	mm	0.004
Feinverstellung in Y-Richtung	mm	±0.20
Kolbenfläche	cm <sup>2</sup>	20.3
Kolbenhub	mm	135
Arbeitsdruck	bar	10 – 27
Maximaldruck	bar	32
Sperrluftdruck	bar	0.3 – 0.5
Schmiervolumen	cm <sup>3</sup>	0.25 – 0.35
Schmierintervall		Pro Zyklus (oder alle 6 Minuten)
Wiederholgenauigkeit	mm	±0.001
Gewicht	kg	50.4
Max. Hubkapazität	kg	125

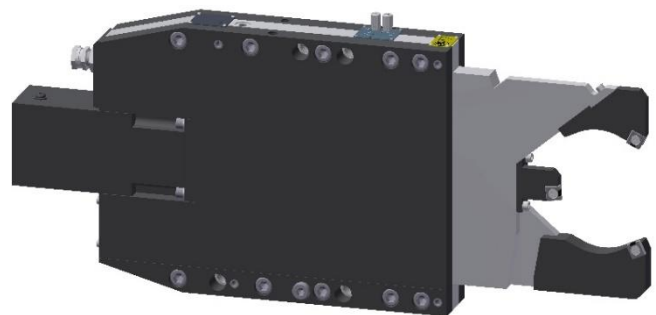

#### Funktionen:

- \* Armrückzug für Beladung
- \* verlängerte Reichweite für mehr Freiraum
- \* Festes und nachlaufendes Abstützen
- \* horizontale und vertikale Feinjustierung
- \* 90° = 0.001mm Feinverstellung
- \* ‚Visible Zero‘ Justierschraube
- \* Halter für Endlage-Sensor
- \* oberer Arm für einschwenkenden Messkopf auf Minimalmaß verschlankt

#### Für den Einsatz werden noch benötigt:

- \* Satz Backen
- \* Satz Verschleißplatten
- \* Unterbau für Tischmontage

Bitte kontaktieren Sie uns für technische Details oder Kundenservice

info@arobotech.de

www.arobotech.com

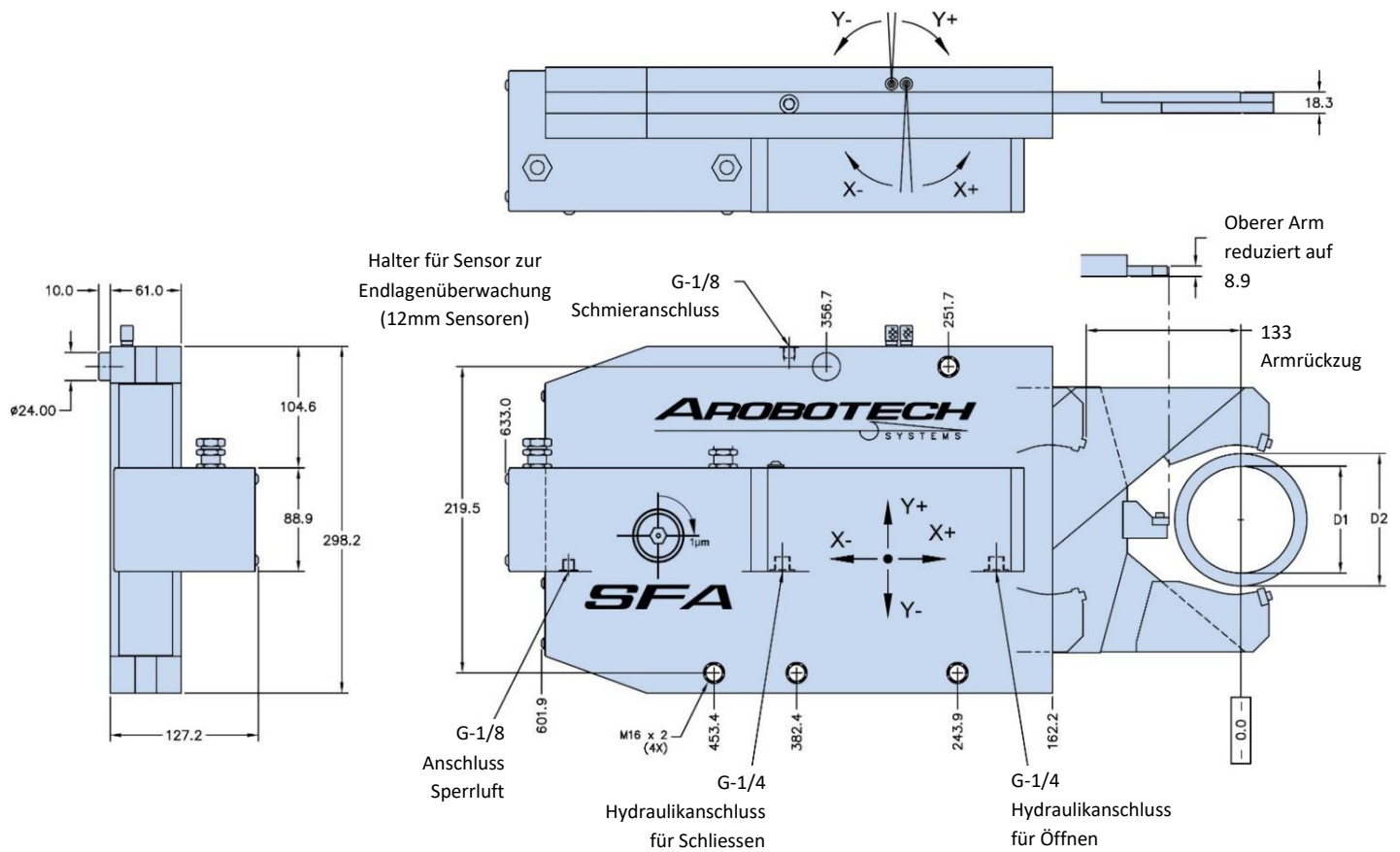

Backensatz			1	2	3	4	5
Min. Spanndurchmesser	D1	mm	40	62	74	96	118
Max. Spanndurchmesser	D2	mm	62	74	96	118	140

Feinverstellung in X-Richtung pro Schraubenumdrehung	mm	0.004
Feinverstellung in X-Richtung	mm	±0.20
Feinverstellung in Y-Richtung pro Schraubenumdrehung	mm	0.004
Feinverstellung in Y-Richtung	mm	±0.20
Kolbenfläche	cm <sup>2</sup>	20.3
Kolbenhub	mm	178
Arbeitsdruck	bar	10 – 27
Maximaldruck	bar	32
Sperrluftdruck	bar	0.3 – 0.5
Schmiervolumen	cm <sup>3</sup>	0.25 – 0.35
Schmierintervall		Pro Zyklus (oder alle 6 Minuten)
Wiederholgenauigkeit	mm	±0.001
Gewicht	kg	64
Max. Hubkapazität	kg	127

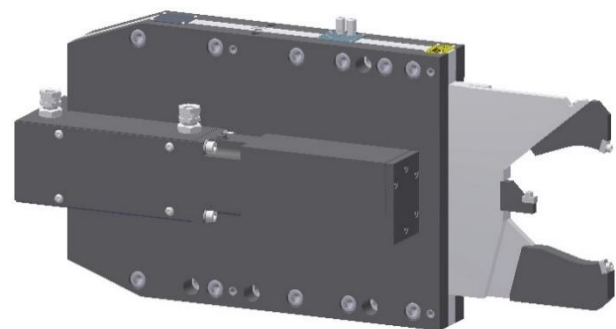

Funktionen:

- \* Armrückzug für Beladung
- \* verlängerte Reichweite für mehr Freiraum
- \* Festes und nachlaufendes Abstützen
- \* horizontale und vertikale Feinjustierung
- \* 90° = 0.001mm Feinverstellung
- \* ‚Visible Zero‘ Justierschraube
- \* Halter für Endlage-Sensor
- \* oberer Arm für einschwenkenden Messkopf auf Minimalmaß verschlankt

Für den Einsatz werden noch benötigt:

- \* Satz Backen
- \* Satz Verschleißplatten
- \* Unterbau für Tischmontage



Warnung! AUTO REST®-Schleiflünetten werden hydraulisch betrieben. Lassen Sie jederzeit Vorsicht walten, um Verletzungen oder Schäden an der Ausrüstung zu vermeiden.



Dieses Dokument hat unter keinen Umständen Vorrang vor den Betriebs- und Sicherheitsrichtlinien des Maschinenherstellers.

## Hydraulik

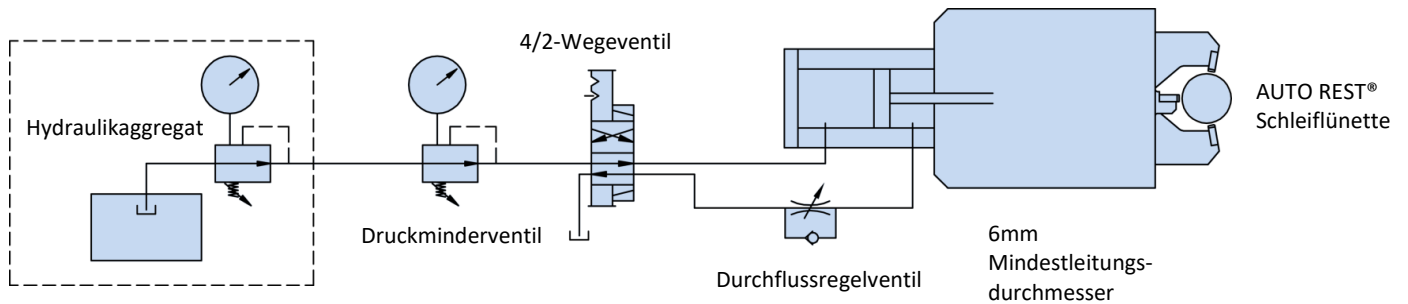

## Vorbereitung für Sperrluft

Der Sperrluftanschluss dient zur Erzeugung eines Überdrucks von 0,3 bis 0,5 bar in der Auto Rest® Schleiflünette, damit Eindringen von Schleifpartikel verhindert werden kann.

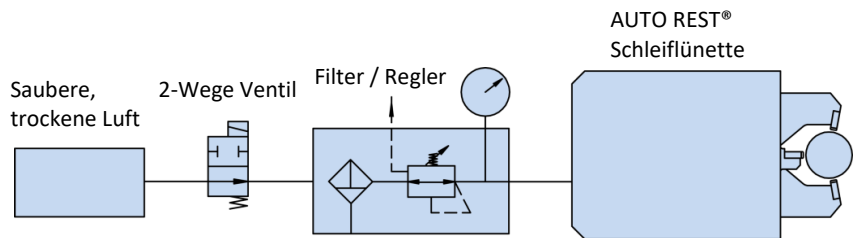

## Hydraulik

Die Lünetten werden über einen einfachen Hydraulikzylinder angesteuert. Er bewirkt das Öffnen und Schließen der Arme der Lünette. Anforderungen an die Hydraulik:

- Hydraulik-Versorgung, Fördermenge 11 l/min bei 34 bar. Siehe Bedienerhandbuch für den empfohlenen Arbeitsdruck des jeweiligen Modells. Die Hydraulikpumpe muss den Druck zur Lünette beim Spannen und Lösen beibehalten.
- 4/2-Wege-Ventil mit Druckminderer.
- Durchflussregelventil – empfohlene Schließzeit der Lünette 1 Sekunde.
- Mindestdurchmesser der Hydraulikleitung – 6 mm (0,25 Zoll).

## Elektrik

### Maschinensteuerung

Die Einbindung in die Maschinensteuerung muss vom Maschinenhersteller bereitgestellt werden. Arobotech Systems liefert keine Anbindung an die Maschinensteuerung.

### Endlagenüberwachung

Die Lünetten sind vorbereitet für Endlagenüberwachung, beidseitig, mit Haltern für Näherungsgrenzastern (Sensoren). Die Sensoren werden in die Steuerung eingebunden und müssen kundenseitig bereitgestellt werden. Siehe Bedienungsanleitung für Angaben zu Sensorgröße.

### Schutztür

Die Maschine ist steuerungsseitig so auszulegen, dass im Einrichtbetrieb das Ein- und Ausfahren der Backen bei geöffneter Schutztür möglich ist. Dabei sind die Unfallverhütungsvorschriften zu beachten.

### Schmierung

Die Lünettenschmierung in der Maschine muss durch die Zuführung einer definierten Ölmenge bei jeder Schließbewegung oder alle 6 Minuten erfolgen. Die empfohlene Dosiermenge ist in der mitgelieferten Zeichnung angegeben.

Sensorhalter Lünette geöffnet      Sensorhalter Lünette geschlossen

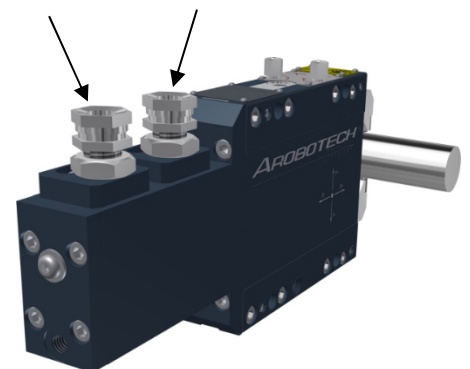

**Bohrung mit Übermaß empfohlen für die Montageschrauben**

Schraubengröße	Bohrungsgröße im Unterbau
M6	8.0
M8	10.5
M10	13.5
M12	16.0
M16	20.5
M20	25.0

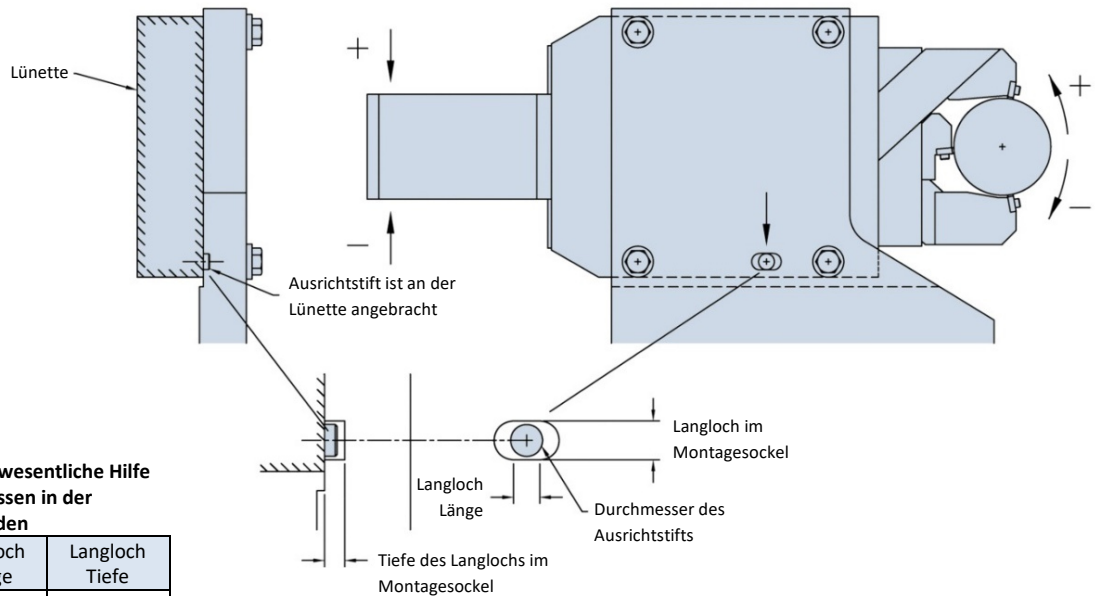
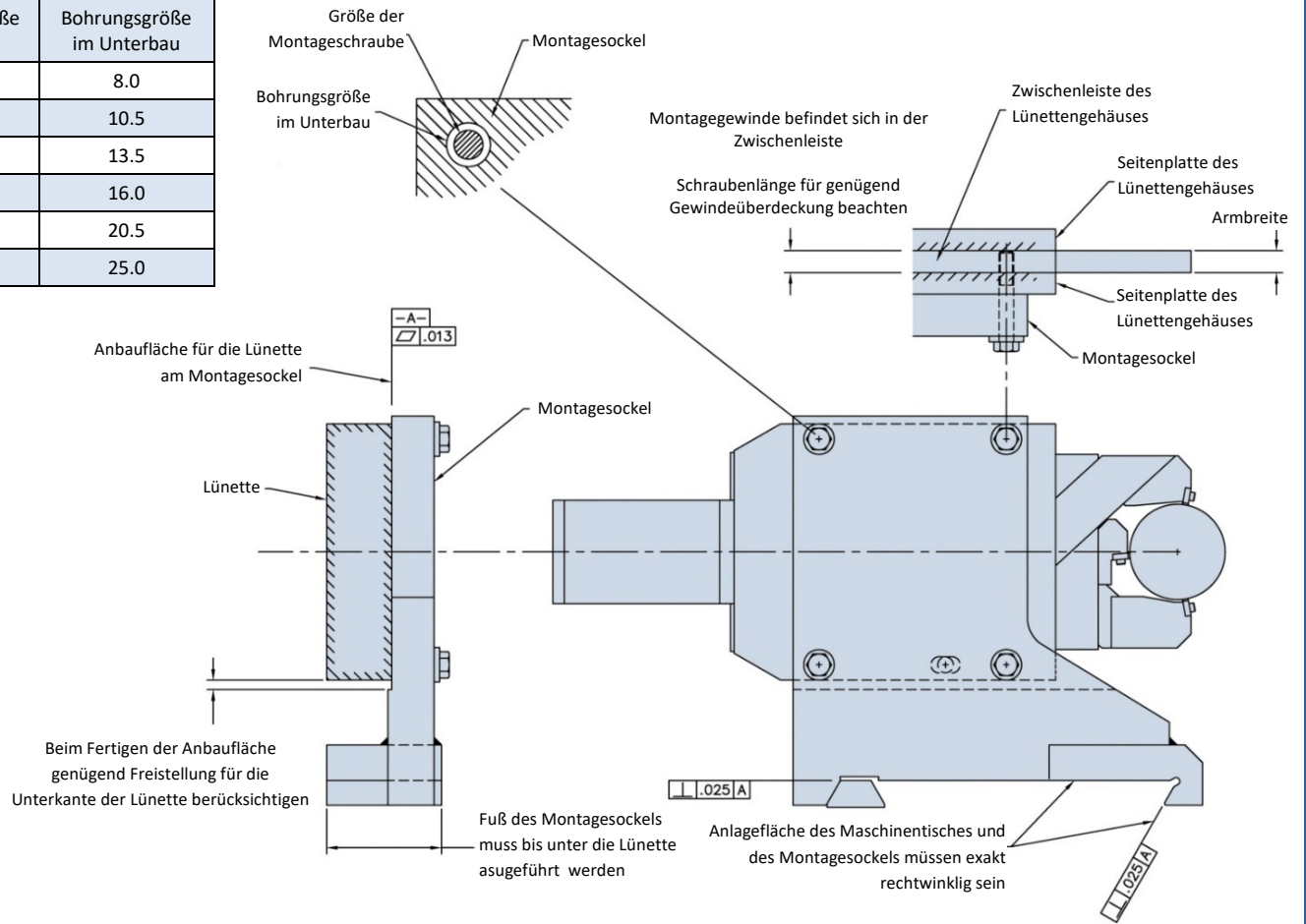

**Ausrichtstift und Langloch sind eine wesentliche Hilfe für die Lünettenausrichtung und müssen in der Sockelkonstruktion vorgesehen werden**

Ausrichtstift Größe	Langloch Größe	Langloch Länge	Langloch Tiefe
13.00	13.50	13.0	10.0
16.00	16.50	16.0	12.0
18.00	18.50	18.0	14.0
24.00	24.50	24.0	16.0



Arobotech bietet eine umfassende Palette an Zubehör für die AUTO REST<sup>®</sup> Schleiflünetten an:

- Montagesockel
- Hydraulikaggregat
- Schmieraggregat
- Ventilblock
- Auflageprismen
- Meisterwelle
- Einricht-Messuhren
- Spezialwerkzeuge

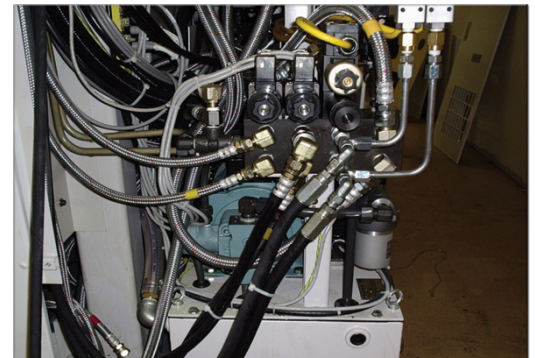
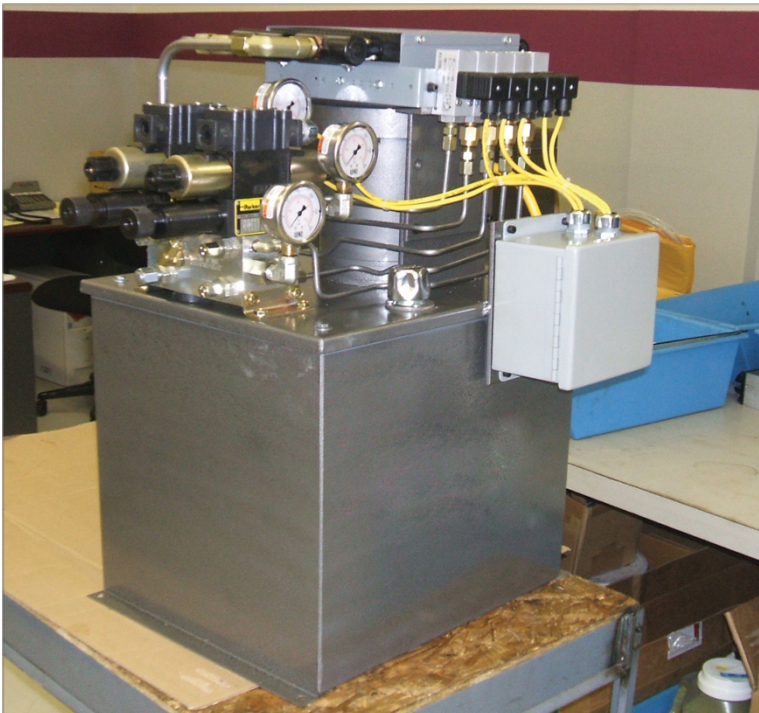

## Unsere Verpflichtung

Arobotech Systems ist ein Full-Service Unternehmen. Unsere Kundenbeziehung geht weit über den Zeitpunkt des Verkaufs und der Auslieferung hinaus. Der Erwerb einer Arobotech Lünette macht Sie nicht nur zum Besitzer eines ausgezeichneten Präzisionsspannmittels, sondern eröffnet Ihnen auch Zugriff auf viele Jahre Erfahrung im Bereich Spannmittel.

Unterstützung für alle Arobotech Produkte wird über die gesamte Betriebslebensdauer angeboten.



## Verfügbarer Service

### Installation

Erfahrenes Fachpersonal unterstützt Sie bei AUTO REST<sup>®</sup> Schleiflünetten und Zubehör

### Schulung

Unsere Fachleute bieten Schulungen für Ihre Planungs- und Produktionsmitarbeiter an

### Fehlersuche und Problemlösung

Viele Jahre Arobotech Erfahrung bei der Lösung von Problemen in Schleifprozess und Abstützsituationen stehen Ihnen zur Verfügung – auch als Vor-Ort-Leistung. Fragen Sie an unter [info@arobotech.de](mailto:info@arobotech.de)

### Reparatur und Überholung

[info@arobotech.de](mailto:info@arobotech.de)

## Reparatur und Überholung

Arobotech bietet einen umfassenden Reparatur- und Überholungsservice. Beschädigte oder abgenutzte Lünetten können zur kostenlosen Begutachtung zurückgesandt werden.

**Gebrauchte Lünette**

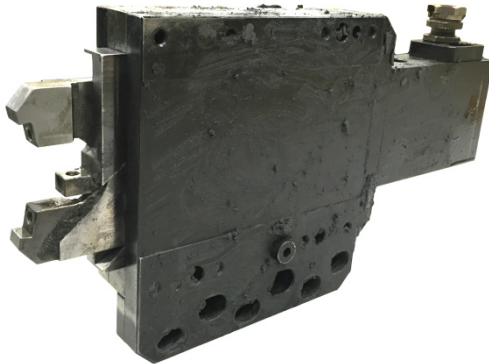

**Reparierte / Aufbereitete Lünette**

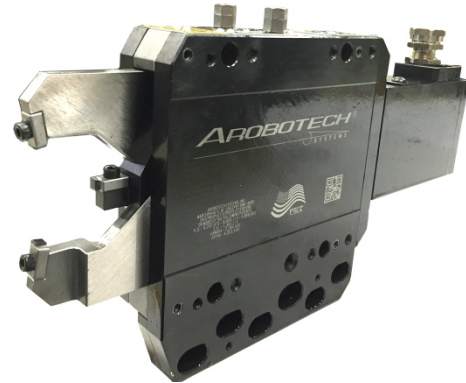

### Rücksendung zur Begutachtung

Alle Rücksendungen erfordern eine RMA-Nummer.

Kontaktieren Sie uns, um eine RMA-Nummer anzufordern.

[www.arobotech.com/service/](http://www.arobotech.com/service/)

+001 248-588-9080

[service@arobotech.com](mailto:service@arobotech.com)

Nach Absprache können Arobotech Produkte unter folgenden Bedingungen zur kostenfreien Begutachtung zurückgesandt werden:

- Geben Sie die RMA-Nummer auf der Außenseite des Versandkartons sowie auf allen Lieferpapieren an.
- Beschriften als: „Return for Evaluation“ (Rücksendung zur Begutachtung)
- Legen Sie eine Beschreibung des Symptoms oder Problems bei, das die Ursache für die Rücksendung ist (wie auf dem RMA-Formular angegeben).
- Geben Sie Ihre Kontaktdaten an (wie im RMA-Formular angegeben).
- Wählen Sie eine angemessene Verpackung, um Transportschäden zu vermeiden.
- Der Kunde trägt alle Versandkosten.

Senden Sie die Lünette(n) an:	Sendungen von außerhalb der USA müssen in den Begleitdokumenten folgende Anmerkung enthalten:	Versandbedingung: DDP
<b>Arobotech Systems</b> 1524 E. Avis Drive Madison Heights, MI 48071 USA	<b>„These goods were manufactured in the United States and are being returned for repair“</b> <i>(Reparatursendung von Waren, die in den USA gefertigt wurden)</i>	Bei Fragen kontaktieren Sie uns: +001 248-588-9080 <a href="mailto:sales@arobotech.com">sales@arobotech.com</a>

Bitte benachrichtigen Sie uns unter [sales@arobotech.com](mailto:sales@arobotech.com), wenn Sie eine Rücksendung veranlassen, damit wir die Sendung verfolgen und unser Begutachtungsteam vorbereiten können.

### Begutachtungsbericht

Unser Team wird eine vollständige Begutachtung durchführen und einen Bericht erstellen (einschl. der Kosten für die Reparatur/Überholung). Der Zeitraum für die Begutachtung und die Erstellung des Berichts beträgt ca. 2 Wochen ab Sendungseingang.

Nach Fertigstellung des Berichts ist einer der folgenden Schritte innerhalb von 90 Tagen erforderlich:

- Reparaturauftrag
- Rücksendung der Lünette ohne Reparatur
- Entsorgung in unserem Werk (schriftliche Anweisung erforderlich)



Arobotech Systems, Inc.  
World Headquarters  
1524 E. Avis Drive  
Madison Heights, MI 48071 USA  
+001 (248) 588-9080  
+001 (248) 588-9370 (Fax)  
Sales@arobotech.com  
Service@arobotech.com



GSN Schleiftechnik GmbH  
Im Moosfeld 5  
73495 Stöttlen  
Germany  
+49 (0)7964 – 33111 790  
info@arobotech.de

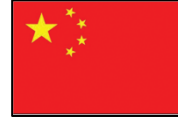

AMT Shanghai Technology  
and Service Center (AMT STC)  
No.8 Building, No.81 MeiYue Road  
China (Shanghai) Pilot F.T.Z.  
Shanghai, 200131, P.R. China  
+86 21 5868 2809 - 109  
+86 21 5868 2803 (Fax)  
Info@arobotech.cn



P R Sales Corporation Pvt. Ltd.  
Flat 3. Kedar Apartments  
Plot 48, Mayur Colony, Kothrud  
Pune, Maharashtra 411038  
India  
Tel. +91-20-25437591  
Fax +91-20-25445255  
info@prsales.in



Seong Eun Tech.  
294-1, Sangbuk-ro,  
Sangbuk-myeon, Ulju-gun,  
Ulsan 689-821 Korea  
+82 052 256 5758  
+82 052 256 5760 (Fax)  
Info@arobotech.co.kr

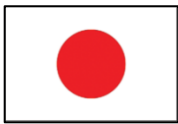

Mitsubishi Corporation Technos  
Dai Nagoya Building, 3-28-12,  
Meieki Nakamura-ku  
Nagoya City, Aichi Prefecture  
450-6418 Japan  
+81-52-565-2641  
+81-52-565-1989 (Fax)  
e100\_arobotech@mmts.co.jp

**WELTWEIT FÜHREND IN DER  
LÜNETTENTECHNOLOGIE**

**www.arobotech.com**